

4-SPEED CRANK AXLE GEARBOX

楽しい工作シリーズNO.110
4速クランクギヤボックスセット

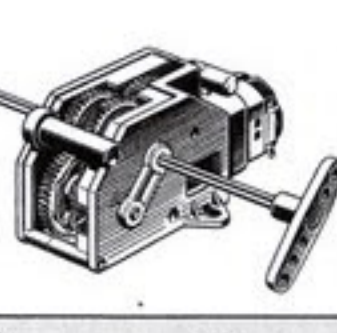

注意
 ●このキットは組み立てモデルです。作る前にならず説明図を最後までお読み下さい。また、小学生などの低年齢の方が組み立てるときは、保護者の方もお読み下さい。
 ●工具の使用には十分注意して下さい。特にナイフ、ニッパーなどの刃物によるケガ、事故に注意して下さい。
 ●小さなお子様のいる場所での工作はしないで下さい。小さな部品の飲み込みや、ビニール袋をかぶっての窒息など危険な状況が考えられます。

WARNING:
 ●This set contains small parts which may be hazardous to children under three. ●This toy is battery operated. Follow instructions for proper battery installation. ●This set contains parts which have sharp points and edges. Sand jagged edges before use. ●Keep fingers free from moving parts. ●Product may overheat during prolonged use.

CAUTION:
 ●Read instructions carefully before use. Assembly required. Tools not included.

《組み立てる前に用意するもの》 ITEMS REQUIRED FOR ASSEMBLY

- プラスドライバー(大) + Screwdriver (large)
- ニッパー Side cutters
- カッターナイフ Modeling knife

●このセットは4種類のギヤ比が選べます。ギヤ比を決めて組み立てて下さい。組み合わせるギヤによってギヤ比を変化させ、高速型から強力型まで4種のギヤ比を選べるギヤボックスです。タンク工作などが必要なもの、自動車工作のようにスピードが重要なものなど、工作にあわせてギヤ比を選んで下さい。126:1の高速型から5402:1の超低速強力型までギヤ比が変更されます。

●This set can be assembled for four different gear ratio. Select one according to your application before commencing assembly. Higher speed setting is suitable for car model etc. Lower speed setting is suitable for tracked vehicle model etc. Gear ratio can be altered from 126:1 to 5402:1 by gear combination.

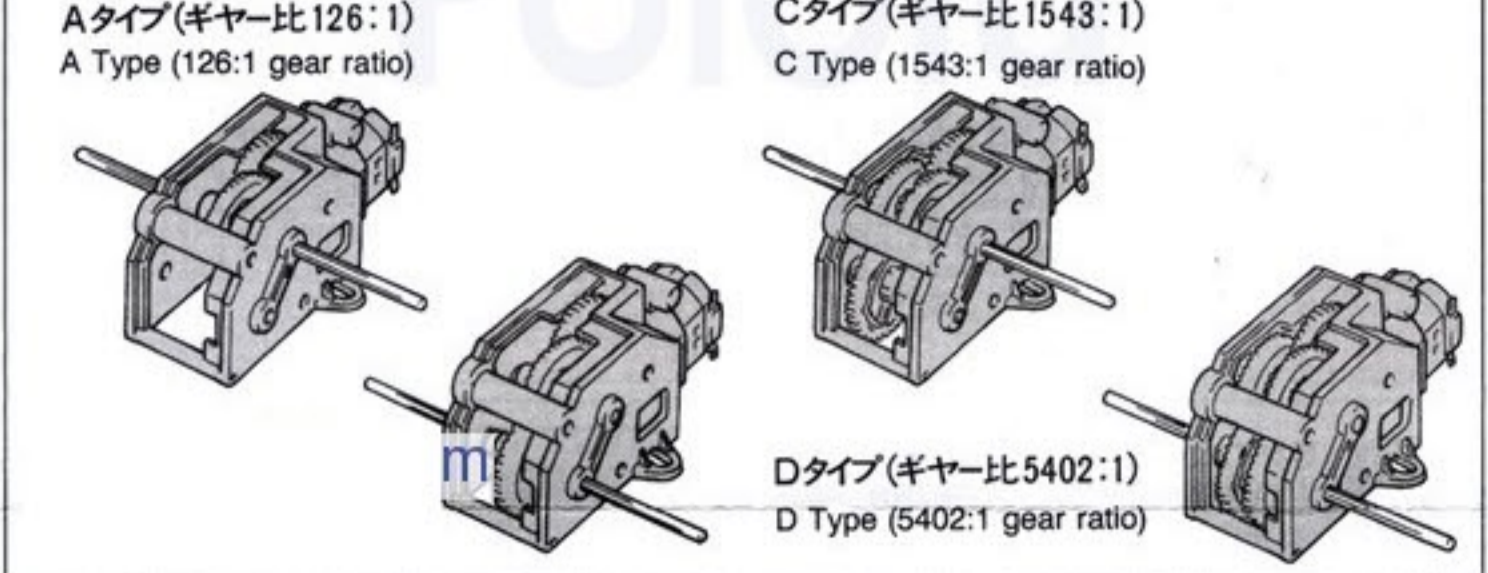

1 Aタイプ(ギヤ比126:1) A TYPE (126:1 GEAR RATIO)

《ドライブシャフト》 Drive shaft

6角レンチ Hex wrench

イモネジ Grub screw

44mm

6角ボス Gear hub

6角シャフト(長) Hex shaft (long)

G3

このマークで示した部分には必ずグリスを塗って下さい。 Apply grease to portions shown with this mark, then assemble.

《ドライブシャフト》 Drive shaft

3×8mm タッピングビス Tapping screw

ハトメ Eyelet

N1

G6

2mm丸シャフト Round shaft

ハトメ Eyelet

N2

G4

2 Bタイプ(ギヤ比441:1) B TYPE (441:1 GEAR RATIO)

《カウンターシャフト》 Counter shaft

5mm

G6

6角シャフト(短) Hex shaft (short)

《ドライブシャフト》 Drive shaft

6角レンチ Hex wrench

イモネジ Grub screw

41mm

6角ボス Gear hub

6角シャフト(長) Hex shaft (long)

G3

3×8mm タッピングビス Tapping screw

《ドライブシャフト》 Drive shaft

G2

2mm丸シャフト Round shaft

《ドライブシャフト》 Drive shaft

3×8mm タッピングビス Tapping screw

ハトメ Eyelet

N1

ハトメ Eyelet

N4

N3

G6

G4

N2

3 Cタイプ(ギヤ比1543:1) C TYPE (1543:1 GEAR RATIO)

《カウンターシャフト》 Counter shaft

5mm

N3

6角シャフト(短) Hex shaft (short)

《ドライブシャフト》 Drive shaft

6角レンチ Hex wrench

イモネジ Grub screw

44mm

6角ボス Gear hub

6角シャフト(長) Hex shaft (long)

G3

3×8mm タッピングビス Tapping screw

《クラッチギヤ》 Clutch gear

クラッチ Clutch

《ドライブシャフト》 Drive shaft

2mm丸シャフト Round shaft

《ドライブシャフト》 Drive shaft

3×8mm タッピングビス Tapping screw

ハトメ Eyelet

N1

ハトメ Eyelet

N2

G6

G2

G4

N2

4 Dタイプ(ギヤ比5402:1) D TYPE (5402:1 GEAR RATIO)

《カウンターシャフト》 Counter shaft

5mm

G6

6角シャフト(短) Hex shaft (short)

《ドライブシャフト》 Drive shaft

6角レンチ Hex wrench

イモネジ Grub screw

41mm

6角ボス Gear hub

6角シャフト(長) Hex shaft (long)

G3

3×8mm タッピングビス Tapping screw

《クラッチギヤ》 Clutch gear

クラッチ Clutch

《ドライブシャフト》 Drive shaft

G2

G5

《ドライブシャフト》 Drive shaft

3×8mm タッピングビス Tapping screw

ハトメ Eyelet

N1

ハトメ Eyelet

N2

G6

G2

G4

N2